



Serie **EKC**  
TRUE INVERTER



TRUE INVERTER  
Tecnología



Intercambiador  
de Titanio



# BOMBAS DE CALOR CON INVERSOR PARA PISCINAS

MODELOS DISPONIBLES DE 40,000 Y 65,000 BTU

## TECNOLOGÍA TRUE-INVERTER

### 1.- MAYOR AHORRO DE ENERGÍA

A diferencia de las bombas tradicionales que trabajan a su máxima velocidad, las bombas EKC TRUE-INVERTER logran trabajar a velocidades variables potenciando el ahorro de la energía.

### Funcionamiento Tecnología Inverter

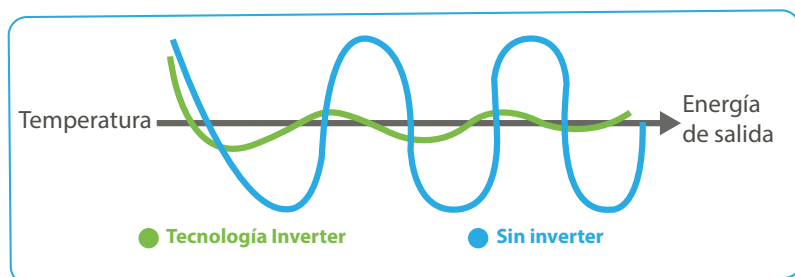

### 2.- MAS CALOR POR KW

Gracias a la tecnología TRUE-INVERTER por cada kW de consumo podemos alcanzar hasta 8kW de calor. Mientras que la bomba de calor tradicional sólo puede proporcionar 5kW de calor.

### 3.- MEJOR COEFICIENTE DE DESEMPEÑO (COP)

#### Bombas de calor tradicionales VS TRUE-INVERTER

##### Condición de rendimiento

Aire 15°C /Agua 26°C/Humedad 70%

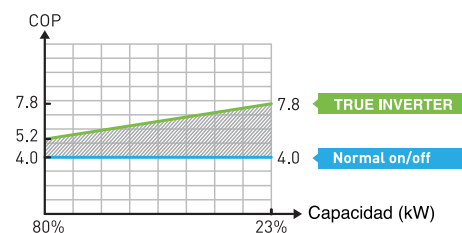

##### Condición de rendimiento

Aire 26°C /Agua 26°C/Humedad 80%

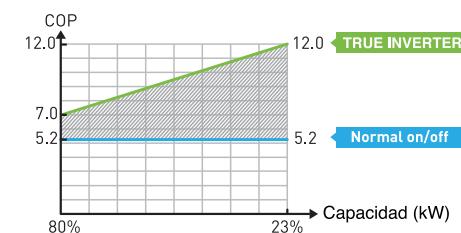

#### Bomba de calor tradicional con inverter VS EKC TRUE-INVERTER

##### Condición de rendimiento

Aire 15°C /Agua 26°C/Humedad 70%

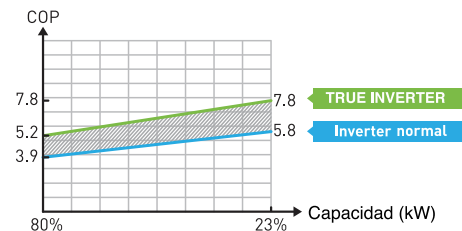

##### Condición de rendimiento

Aire 26°C /Agua 26°C/Humedad 80%

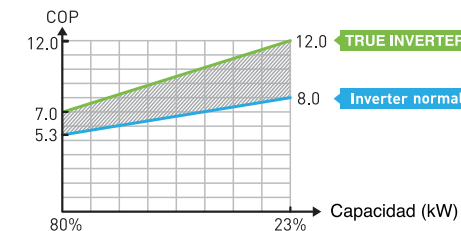



#### 4.- SILENCIOSA

Esto se logra gracias al compresor y motor del ventilador que trabajan a bajas velocidades.

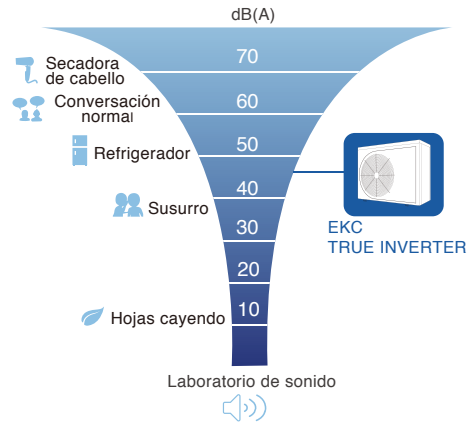

#### 5.- RAMPA DE ARRANQUE SUAVE

A diferencia de una bomba de calor tradicional que enciende con una corriente nominal de hasta 5 veces mayor a la nominal, la corriente en una bomba con tecnología TRUE-INVERTER aumenta lentamente hasta alcanzar la corriente nominal.

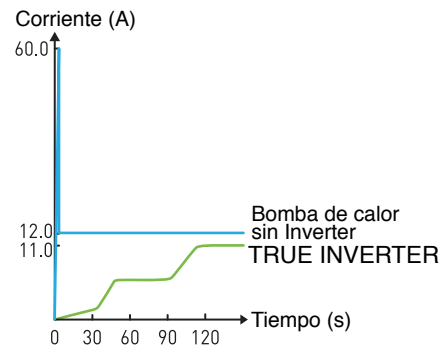

#### 6.- COMPRESOR CON MECANISMO DOBLE

Mayor eficiencia gracias al mecanismo de doble leva que equilibra el torque y evita vibraciones.



#### 7.- INTERCAMBIADOR DE TITANIO

Las bombas EKC TRUE-INVERTER cuentan con un intercambiador con espiral de titanio que amplía la superficie de intercambio de calor hasta un 30%.

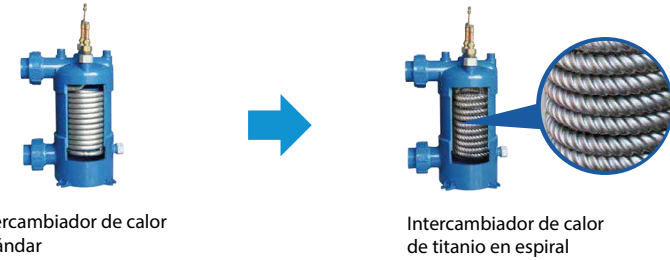

#### 8.- TECNOLOGÍA BOOSTER

Esta tecnología se basa en una válvula de expansión electrónica la cual controla el flujo de gas para aumentar el rendimiento hasta en un 20%.



#### 9.- DISPLAY LCD

Este display muestra tiempos de funcionamiento, modos de operación, temperatura del agua entrante y la hora actual.

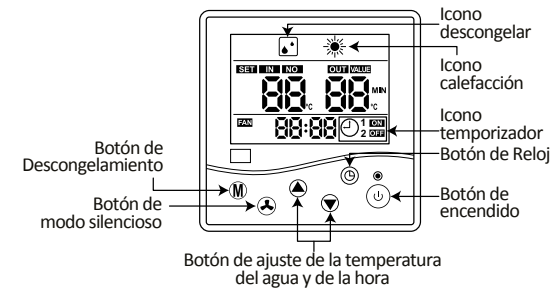

## DESCRIPCIÓN DEL CÓDIGO

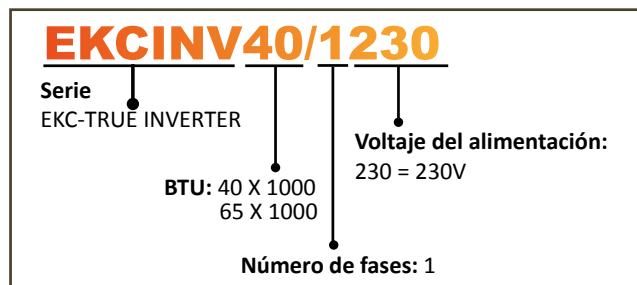

## DIMENSIONES Y PESOS

Código	Dimensiones (mm)				Peso (kg)
	A	B	C	D	
EKCINV40/1230	658	961	349	590	57
EKCINV65/1230			391		78

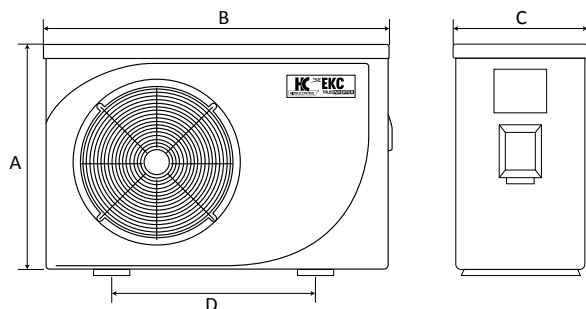

MODELO	EKCINV40/1230	EKCINV65/1230
Rango de temperatura del aire de operación	10°C - 42°C	
<b>Desempeño en condiciones de: Aire 26°C / Agua 26°C / Humedad 80%</b>		
Capacidad de calefacción	40,000 Btu	65,000 Btu
Capacidad de calefacción en silencio	32,000 Btu	52,000 Btu
Coefficiente de desempeño (C.O.P.)	10.3 - 6.0	11.2 - 5.61
<b>Desempeño en condiciones de: Aire 26°C / Agua 26°C / Humedad 63%</b>		
Capacidad de calefacción	38,255 Btu	56,000 Btu
Capacidad de calefacción en silencio	31,000 Btu	44,800 Btu
Coefficiente de desempeño (C.O.P.)	9.1 - 5.86	9.9 - 5.35
<b>Desempeño en condiciones de: Aire 10°C / Agua 26°C / Humedad 63%</b>		
Capacidad de calefacción	24,500 Btu	37,000 Btu
Capacidad de calefacción en silencio	15,000 Btu	26,970 Btu
Coefficiente de desempeño (C.O.P.)	4.5 - 4.0	5.2 - 4.3
Rango de potencia nominal de entrada	0.23 kW - 1.95 kW	0.34kW - 3.4 kW
Rango de corriente nominal de entrada	1 A - 8.48 A	1.48 A - 14.78 A
Fases X voltaje de entrada	1 X 208V - 230V	
Rango de flujo de agua recomendado	67 - 100 lpm	108 - 142 lpm
Rango de ruido a 3m	33.6 dB - 45.5 dB	38.2 dB - 49.3 dB
Intercambiador de calor	Titanio con PVC	
Cubiertas	Plástico ABS	
Diámetros de conexiones	1.5" x 1.5"	
Máxima protección contra sobrecorriente	20	30

Los datos anteriores están sujetos a modificaciones sin previo aviso.